



## Old Style Gepäckträger, Chrom

Reproduktion des klassischen Gepäckträgers, zu sehen an vielen Modellen aus den 40´er Jahren. Kann aber auch gut an neuere Modelle montiert werden.

Die Auflagefläche oben hat eine Länge von ca. 30cm und eine Breite von ca. 20cm. Die Montagebohrungen im Schutzblech haben eine Entfernung (Lochmitte - Lochmitte) von ca. 11cm in der Breite und ca. 30,7 cm in der Länge. Die maximale Höhe beträgt ca. 6cm.

2818-36A Gepäckträger, Chrom,

Montage

2820-41MC Kit, kpl., Chrom,



## Soziuspad für FL- Gepäckträger 1952-82

Zur Montage direkt auf den alten Electra-Glide® Gepäckträger der Panhead® und Shovelhead® Modelle 1958-82. Maße: 32cm (Länge) x 23cm (Breite). Erhältlich in einer glatten Ausführung, alternativ als abgestepte Version die optional auch noch mit seitlich rund umlaufenden Rundnieten geliefert werden kann.

2818-36M1 glatt

2818-36M2 abgestept

2818-36M3 abgestept mit seitlich umlaufenden Nieten

## Gepäckträger FLH 1958-1982 Panhead, Shovelhead:

Reproduktion des verchromten Gepäckträgers bei FL, FLH Modellen Der Modelljahre 1958-1982, ers. OEM 53403-58A, 53403-58D 2818-58B

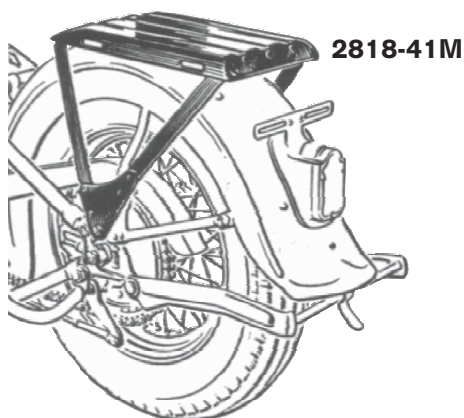

## Gepäckträger 1936-1957 Army-Style

Bekannt ist dieser Gepäckträger als Bestandteil der legendären WLA, dem amerikanischen „Warhorse“. – Das er aber auch zivilen Maschinen eine coole Note verleiht, ist hier zu sehen. In den 40´ern wählten übrigens nicht Wenige diese äußerst stabile und zweckmäßige Alternative. Passt an Flathead WL, UL 1937-1952, an Knucklehead EL, FL 1936-1948 und an Panhead FL 1948-1957 (Starrahmen).

2818-41M

Montage

2820-41M Befestigungs-Kit, Militär-Gepäckträger.